

Характеристики

Воздушная завеса Minibel подходит для установки в местах, где требуется открывать небольшую дверь или окно, сохраняя при этом внутреннее кондиционирование воздуха. Таким образом, это идеальное дополнение для поддержания температуры в таких заведениях, как киоски, пункты обслуживания, такие как пункты взимания платы, точки фаст-фуд или заправочные станции. Кроме того, вы можете выбрать модель «Е» с функцией нагрева.

Это экономичная воздушная завеса, которая идеально подойдет для вашего микроклимата и создания комфорта на рабочем месте.

Такую модель можно использовать также в качестве электрического тепловентилятора и устанавливать на более высоких дверных проёмах.



- Самонесущая конструкция корпуса изготовлена из гальванизированной стальной пластины, покрыта структурным эпокси-полиэфирным белым покрытием RAL9016, в соответствии со стандартом. Другие цвета по желанию клиента.
- Анодированные алюминиевые выпускные лопасти аэродинамической формы.
- Компактные осевые вентиляторы с низким уровнем шума.
- Тип “Е” с электрическим экранированным элементом. Тип “А” без нагрева, только вентилирование.
- Встроенный переключатель для управления функциями вентилирования и нагрева.
- Кабельное соединение – длина 1,5 м. Настенное крепление.

Спецификации

50Hz

Без Нагрева		
Модель	Номинальный Воздушный Поток (m ³ /h)	Рекомендуемая Высота Установки (m)
MIN 600 A	420	1,8
MIN 900 A	630	1,8

Электрический Нагрев			
Модель	Номинальный Воздушный Поток (m ³ /h)	Мощность Электронагрева 230Вx1 (kW)	Рекомендуемая Высота Установки (m)
MIN 600 E230	420	2,5	1,8
MIN 900 E230	630	3,2	1,8

Размеры

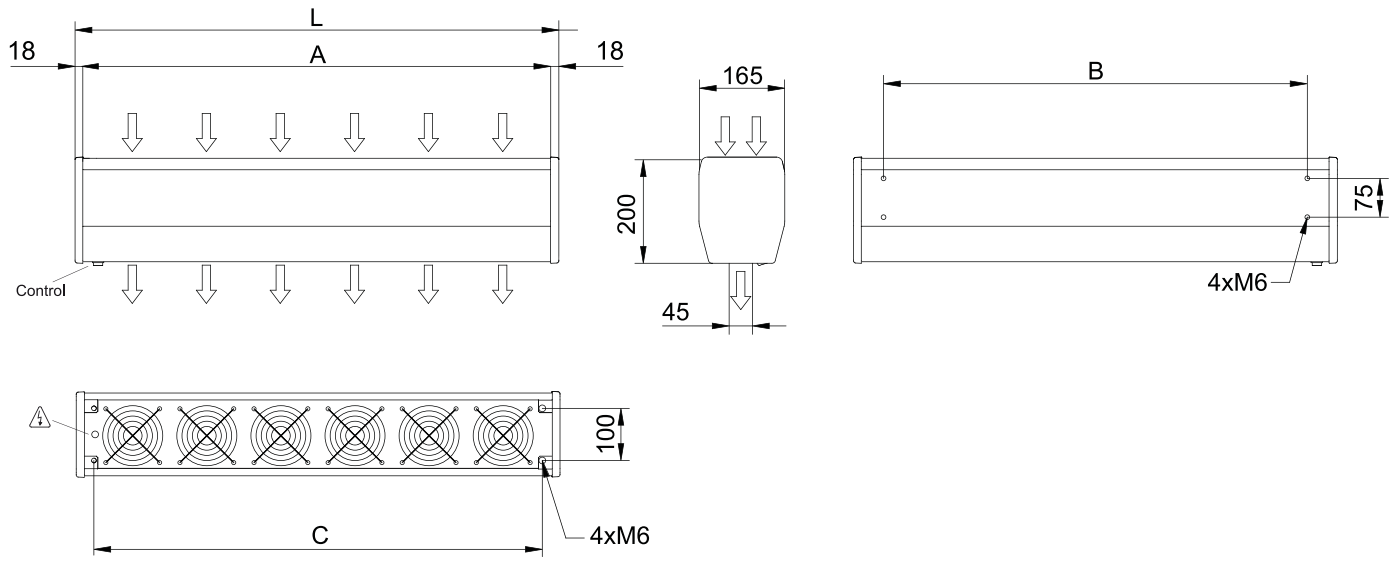

	L	A	B	C
MIN 600	636	600	520	566
MIN 900	936	900	820	866